

**Stafsjö**  
SINCE 1666

# Válvula de guillotina SLF

Válvula de guillotina para lodos de alta resistencia para las aplicaciones de procesamiento de minerales más abrasivas y exigentes

Gama de tamaños:  
DN 80 - DN 800 (3" - 32")

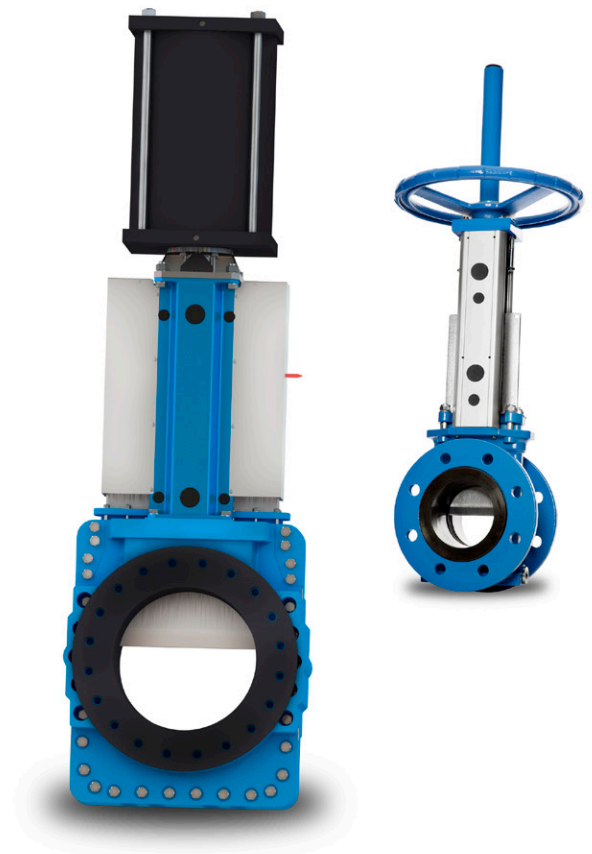
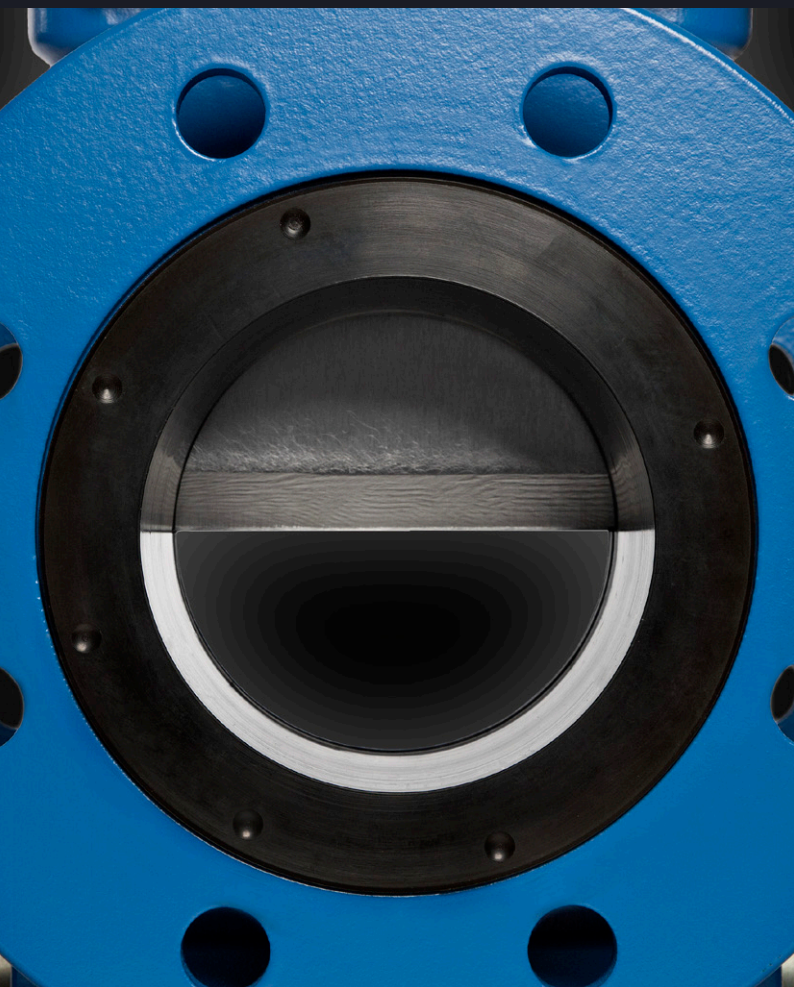

# Acercas de SLF

Se trata de una válvula de guillotina por empuje para lodos de alta resistencia con características de flujo superiores, que ofrece un rendimiento de cierre confiable y bidireccional en las aplicaciones de procesamiento de minerales más abrasivas y exigentes.

La válvula SLF tiene un diseño modular y puede adaptarse fácilmente con actuadores y accesorios de automatización relacionados a diferentes condiciones de proceso. La válvula también está disponible con bloqueo mecánico. Como estándar, la SLF se suministra con un cuerpo de válvula de hierro nodular robusto y mecanizado de precisión con bridas hasta DN 400 y los tamaños más grandes cuenta con una versión de dos piezas de alta resistencia con orejas. La robusta compuerta de dúplex está especialmente rectificada con el fin de reducir la fricción cuando pasa por los asientos de goma de la válvula.

Además de esta válvula para lodos, Stafsjö también ofrece la SLV compacta de hasta DN 900 y dos versiones de alta presión, la SLH y la SLX, disponibles para presiones de hasta 50 bar.

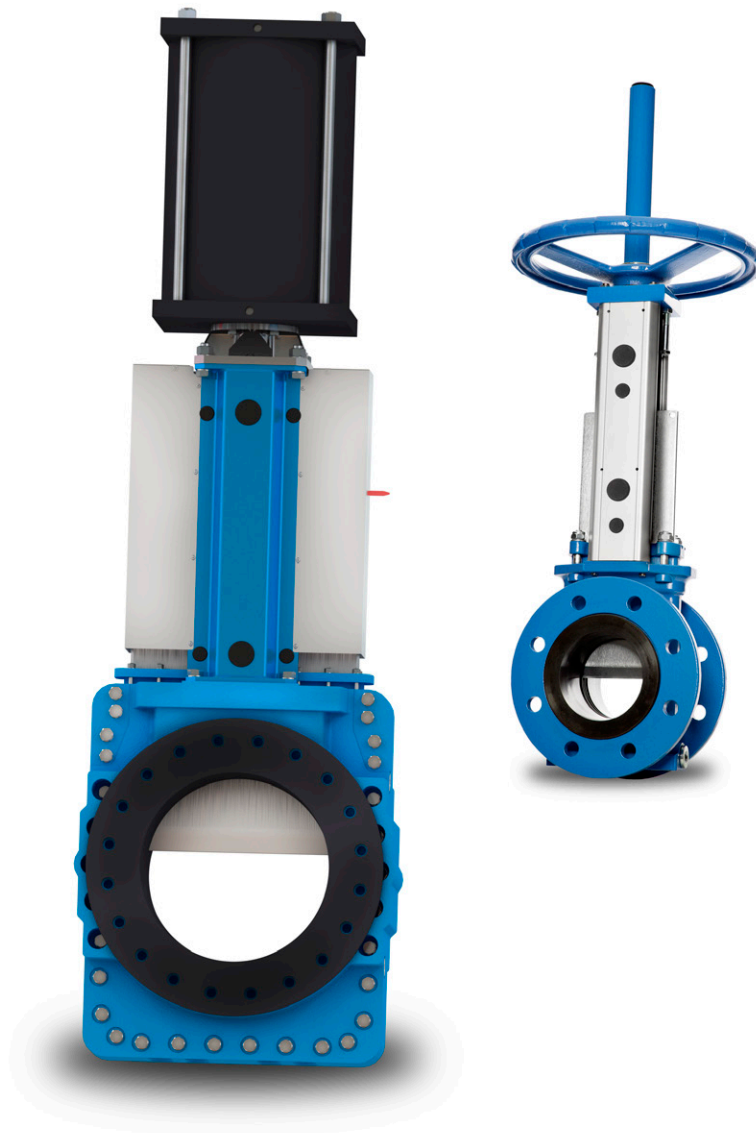

## Una guía precisa para la compuerta extiende la vida útil

Un soporte superior sólido, un robusto sistema de caja de empaquetaduras (1) y soportes de compuerta mecanizados con precisión (2) garantizan una alineación precisa de la compuerta a lo largo de todo el recorrido, lo que reduce la tensión y el desgaste de los asientos (3).

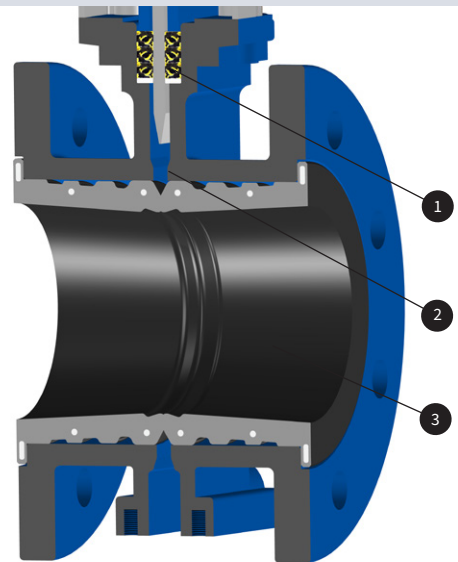

## Los anillos de refuerzos aseguran la estabilidad y el rendimiento

Los anillos de refuerzo frontales (4) protegen la forma de los asientos, la posición y la fuerza se mantienen durante el funcionamiento mientras los refuerzos de obturación con bridas (5) garantizan una posición hermética y exacta de los asientos contra la compuerta y las bridas de conexión.

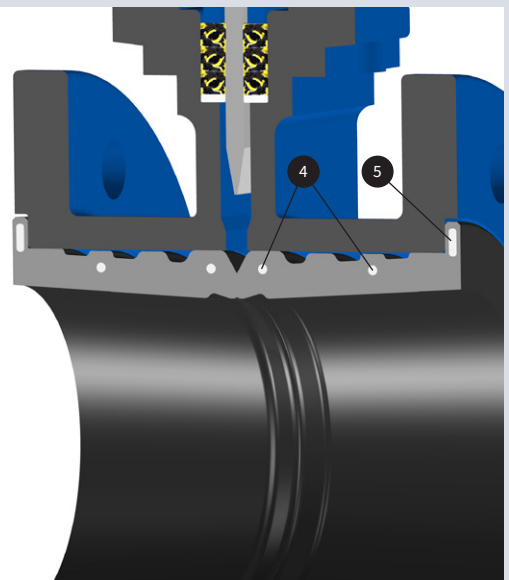

## Las áreas de expansión reducen la tensión y la fuerza de accionamiento

El área de entrada del asiento (6) está diseñada para un ingreso sin problemas por la compuerta y las áreas de expansión (7) hacen que el asiento sea flexible en sentido axial con un mínimo de fuerza operativa.

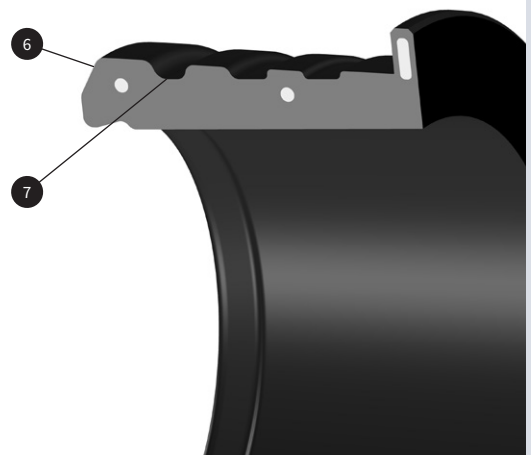

# Clase de presión

Máxima presión de funcionamiento a 20 °C		Máxima presión diferencial a 20 °C	
DN	bar	DN	bar
80 - 600	10	80 - 400	10
750 - 800	5	450 - 600	6
		750 - 800	5

## Configuraciones

### Versión estándar

**Tamaños:** DN 80 - DN 800

**Cuerpo de la válvula:** Hierro nodular EN 5.3105

**Compuerta:** Acero inoxidable dúplex EN 1.4462, S32205

**Empaquetadura de caja:** TwinPack con raspador en UHMW-PE

**Soportes superiores:** Tensores de acero inoxidable encapsulados en vigas de aluminio hasta DN 300 y vigas de acero EN 1.0038 en las de mayor tamaño, incluidos protectores de guillotina y válvulas operadas en forma automatizada.

### Options

#### Cuerpo de la válvula<sup>1)</sup>

Hierro nodular EN 5.3105

#### Materiales de la compuerta

Acero inoxidable Duplex EN 1.4462, S32205

#### Asientos

Caucho natural

EPDM

#### Empaquetaduras de caja

TwinPack con raspador en UHMW-PE

#### Soportes superiores

Tensores de acero inoxidable encapsulados en vigas de aluminio

Acero EN 1.0038 ≥ DN 350

Vigas de acero inoxidable

#### Actuadores

Rueda manual con vástago ascendente

Palanca de manual

Engranaje cónico

Cilindros neumáticos de doble efecto

Cilindros neumáticos de simple efecto

Actuadores eléctricos

Actuador hidráulicos

#### Perforaciones de la brida

EN 1092 PN 10

ASME/ANSI B16.5 y B16.47 Clase 150

AS 2129 Tabla D y E

#### Accesorios

Para obtener más información, consulte la página 8 y nuestra hoja de datos de accesorios.

### Estándares de diseño

#### Design, manufacturing, inspection and test

Según la Directiva europea de equipos a presión 2014/68/EU, categorías I y II, módulo A2. La válvula cuenta con la marca CE cuando corresponde.

Las válvulas de Stafsjö se someten a pruebas de presión antes de la entrega en posición abierta y cerrada con agua a 20 °C, conforme a la norma EN 12266-1:2003 tasa A. No se admite ninguna fuga perceptible a simple vista durante toda la prueba.

A petición, Stafsjö puede proporcionar el informe de prueba 2.2 y el certificado de inspección 3.1 según la norma EN 10204.

#### Dimensiones entre extremos

Estándar de fabricación de Stafsjö.

#### Protección contra la corrosión

Las piezas de válvulas pintadas cumplen en las zonas aplicables la protección contra la corrosión del medio ambiente según la norma EN ISO 12944, categoría de corrosividad C3. Se pueden ofrecer otros sistemas de pintura a petición.

#### Temperatura de funcionamiento

La información para determinar la temperatura mínima y máxima de la válvula de guillotina está disponible en [stafsjo.com/es/sopORTE/temperatura-de-funcionamiento/](https://stafsjo.com/es/sopORTE/temperatura-de-funcionamiento/).

1) Hasta DN 400 SLF se suministra con un cuerpo de válvula embreadado con puertos de purga: DN 80-DN 200: 1/2", DN 250-DN 400: 3/4". A partir de DN 450 la SLF se suministra con un cuerpo de válvula de dos piezas y con orejetas con puertos de purga: 1 1/4".

Cuerpo de válvula de una sola pieza  
DN 80 - DN 400

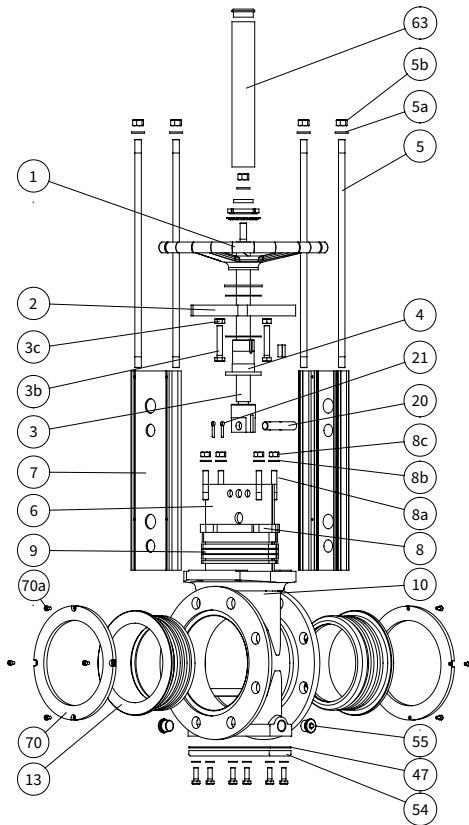

Cuerpo de válvula de dos piezas  
DN 450 - DN 800

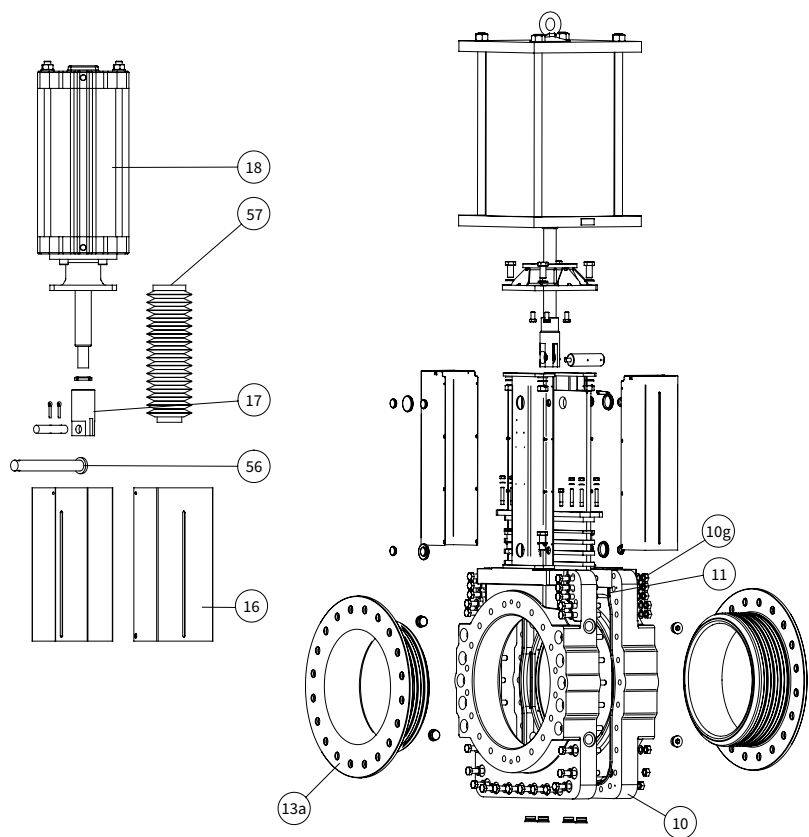

## Lista de partes

Pos.	Pieza	Material
1	Rueda manual	Hierro fundido recubierto Ø 315 EN-JL1040, GG25 ≥ Ø 400 EN-JL1030, GG20
2	Articulación	Acero recubierto EN 1.0038
3	Vástago con horquilla de la compuerta	Acero inoxidable EN 1.4305 ≥ DN 350: Horquilla de la compuerta de acero al carbono recubierto EN 1.0045
3b	Tornillo	Acero inoxidable A2
3c	Arandela	Acero inoxidable A2
4	Tuerca del vástago	Bronce
5	Tirante	≤ DN 300: Acero inoxidable EN 1.4301
5a <sup>3)</sup>	Arandela	Acero inoxidable A2
5b <sup>3)</sup>	Tuerca	Acero inoxidable A2
6	Compuerta	Acero inoxidable Duplex EN 1.4462
7	Eje	≤ DN 300: Aluminio anodizado ≥ DN 350: Acero recubierto EN 1.0038
8	Prensaestopas	Hierro nodular recubierto EN 5.3105, WCB EN 1.0619
8a	Tornillo prisionero	Acero inoxidable A2
8b	Arandela	Acero inoxidable A2
8c	Tuerca	Acero inoxidable A2
9 <sup>2)</sup>	Empaquetadura	TwinPack con raspador en UHMW-PE
10	Cuerpo de la válvula	Hierro nodular recubierto EN 5.3105
10g	El empinado del cuerpo de la válvula	Acero zincado

Pos.	Pieza	Material
11	Junta del cuerpo	FKM/FPM
13 <sup>2)</sup>	Asiento	Caucho natural o EPDM
13a <sup>2)</sup>	Asiento con anillo de distribución de carga integrado	Sólo en ≥ DN 500. Caucho natural o EPDM
16	Protección de la compuerta	Acero inoxidable EN 1.4301
17	Horquilla de la compuerta	Acero inoxidable EN 1.4305, ≥ DN 350: Acero al carbono recubierto EN 1.0045
18	Cilindro	Ver hoja de datos
20	Clavija de la horquilla	Acero inoxidable EN 1.4305
21	Clavija hendida	Acero inoxidable EN 1.4436
47 <sup>1)</sup>	Junta	Dixo 4000
54 <sup>1)</sup>	Cubierta del fondo	Acero recubierto EN 1.0425
55	Tapón	Acero zincado
56 <sup>1)</sup>	Clavija de seguridad	Acero inoxidable EN 1.4301. Ver p.9
57 <sup>1)</sup>	Fuelle	Cuero sintético
63	Tubo desbocado	Acero recubierto EN 1.0038
64	Tapón	Plástico
65	Indicador de Compuerta	Acero inoxidable EN 1.4436
70 <sup>1)</sup>	Anillos de distribución de carga	≤ DN 450: Acero inoxidable EN 1.4301 de carga
70a <sup>1)</sup>	Tornillos	Acero inoxidable A4

1) Accesorios opcionales

2) Repuestos recomendados

3) ≥ DN 350: detalles reemplazados por tornillos, arandelas y tuercas.

Cuerpo de válvula de una sola pieza: DN 80 - DN 400

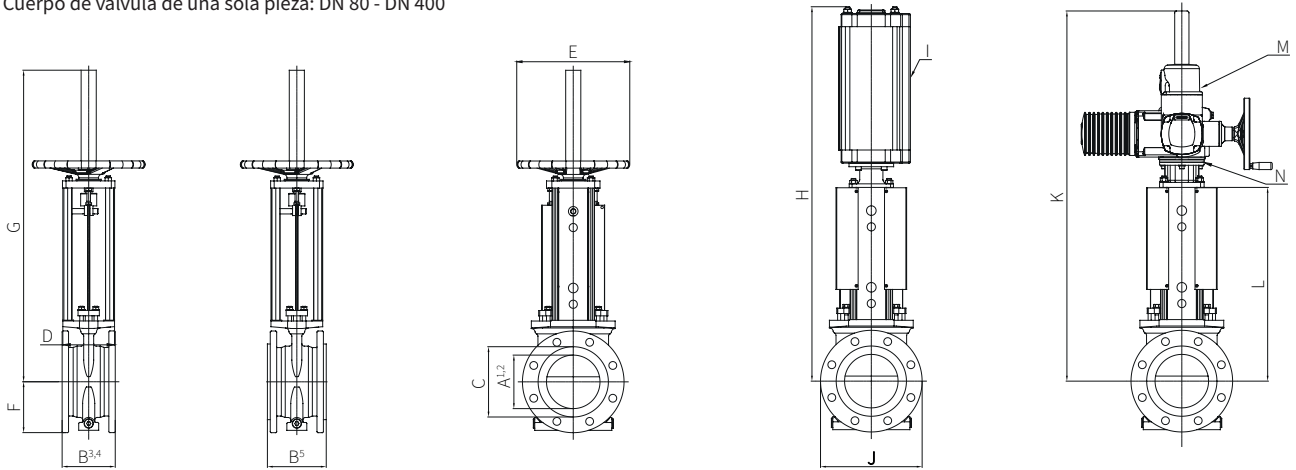

Cuerpo de válvula de dos piezas: DN 450 - DN 800

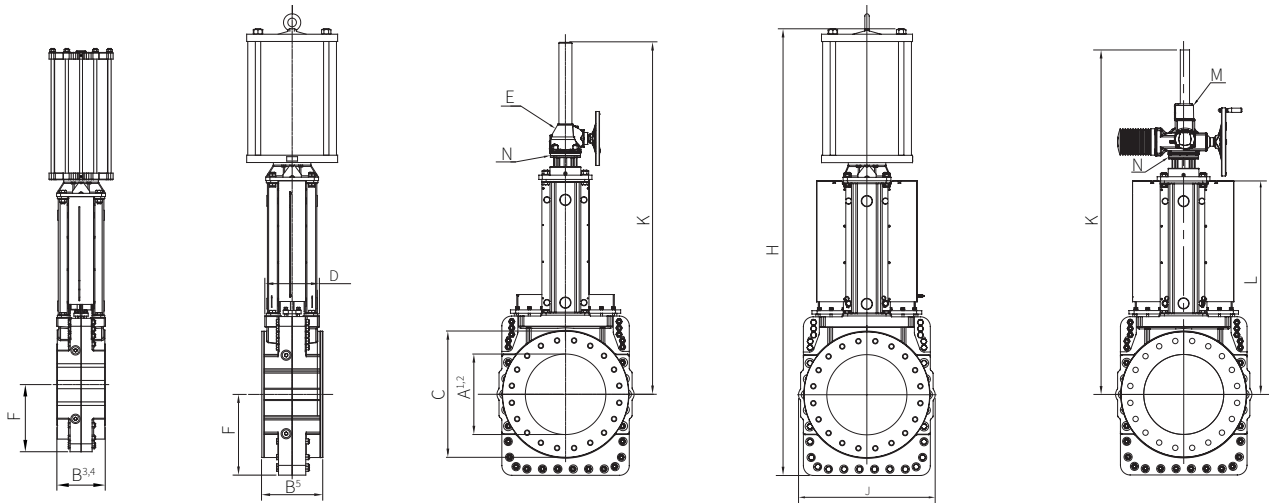

## Dimensiones principales (mm)

DN	A <sup>1)</sup>	A <sup>2)</sup>	B <sup>3)</sup>	B <sup>4)</sup>	B <sup>5)</sup>	C	D	E	F	G	H	I <sup>6)</sup>	J	K	L	M <sup>7)</sup>	N <sup>8)</sup>	kg <sup>9)</sup>
80	80	75	151	146	158	116	80	315	100	712	817	SC160	200	801	419	SA 07.2	F10/A	22
100	100	93	151	146	162	143	80	315	115	748	877	SC160	230	836	454	SA 07.6	F10/A	30
125	124	120	151	146	162	172	145	315	127	868	987	SC160	254	971	533	SA 10.2	F10/A	36
150	148	145	154	149	165	197	145	315	143	878	997	SC160	285	981	543	SA 10.2	F10/A	44
200	199	190	161	156	172	253	145	315	172	1031	1194	SC200	343	1079	641	SA 10.2	F10/A	56
250	249	240	226	221	241	303	145	400	204	1162	1326	SC200	406	1261	723	SA 10.2	F10/A	83
300	293	283	247	242	262	356	175	520	242	1400	1601	SC250	483	1409	861	SA 10.2	F10/A	142
350	337	327	256	251	271	408	200	520	268	1510	1726	SC250	535	1569	916	SA 10.2	F10/A	186
400	375	365	278	273	293	464	200	635	300	1650	1869	SC320	590	1701	998	SA 14.2	F14/A	228
450	431	401	306	302	326	514	310	GK14.6	426	-	2132	PA400	761	2340	1192	SA 14.6	F14/A	750
500	470	460	-	-	359	740	320	GK14.6	473	-	2192	PA450	801	2019	1254	SA 14.6	F14/A	1265
600	570	560	-	-	371	850	386	GK16.2	520	-	*	*	1014	2341	1442	SA 16.2	F16/A	1688
750	714	704	-	-	394	1120	432	GK25.2	635	-	*	*	1260	3135	1754	SA 25.2	F25/A	2000
800	764	754	-	-	394	1120	432	GK25.2	635	-	*	*	1260	3185	1754	SA 25.2	F25/A	2100

1) Diámetro interior. 2) Diámetro de entrada.

3) Doble cara mínima requerida para la instalación sin anillos de distribución de carga. 4) Doble cara instalada sin anillos de distribución de carga.

5) Instalado cara a cara con anillos de distribución de carga (LDR). Cuando las tuberías y bridas están revestidas de goma o cuando no coinciden con el diámetro de entrada de la válvula o superan la dimensión "C" en un mínimo de 10 mm hasta DN 400 y un mínimo de 20 en DN 450, se recomienda montar e instalar la válvula con anillos de distribución de carga para garantizar una larga vida útil y un funcionamiento fiable. Específicamente DN 500 - DN 800 tienen anillos de distribución de carga integrados con el asiento.

6) Tamaño recomendado del cilindro neumático de doble efecto tipo SC en funcionamiento normal con una presión de aire de 5 bar. Ante otras condiciones de funcionamiento, comuníquese con Stafsjö o con un representante local para obtener asesoramiento.

7) Tamaño recomendado de los motores Auma SA en funcionamiento normal. Ante otras condiciones de funcionamiento, comuníquese con Stafsjö o con un representante local para obtener asesoramiento.

8) Válvula e interfaz Auma SA/GK. Los motores eléctricos y los engranajes cónicos se montan de serie con el Acoplamiento de salida tipo A (vástago ascendente) según la norma ISO5210.

9) Peso en kg para válvula incluyendo volante con vástago ascendente, ≥ DN 450 preparada para engranaje cónico o actuador eléctrico.

\* A petición.

Las dimensiones principales son solo a título informativo. Contáctese con Stafsjö si desea obtener los diagramas certificados.

## Orificios de las bridas de acuerdo con EN 1092 PN 10

DN	80	100	125	150	200	250	300	350	400	450	500	600	750	800
Diámetro de circunferencia del pernos (mm)	160	180	210	240	295	350	400	460	515	565	620	725	900	950
Cantidad de pernos pasantes/lado	8	8	8	8	8	12	12	16	16	-	-	-	-	-
Tamaño de los orificios pasantes	Ø18	Ø18	Ø18	Ø22	Ø22	Ø22	Ø22	Ø22	Ø26	-	-	-	-	-
Cantidad de pasos roscados/lado	-	-	-	-	-	-	-	-	-	20	20	20	24	24
Tamaño del perno	-	-	-	-	-	-	-	-	-	M24	M24	M27	M27	M30
Profundidad de pasos roscados (mm)	-	-	-	-	-	-	-	-	-	45	47	47	47	47

## Orificios de las bridas de acuerdo con ANSI/ASME B16.5 y 16.47 Clase 150

DN	80	100	125	150	200	250	300	350	400	450	500	600	750	800
Diámetro de circunferencia del pernos (mm)	152,4	190,5	215,9	241,3	298,5	362	431,8	476,3	539,8	577,9	635	749,3	914	978
Cantidad de pernos pasantes/lado	4	8	8	8	8	12	12	12	16	-	-	-	-	-
Tamaño de los orificios pasantes	Ø18	Ø18	Ø22	Ø22	Ø22	Ø26	Ø26	Ø30	Ø30	-	-	-	-	-
Cantidad de pasos roscados/lado	-	-	-	-	-	-	-	-	-	16	20	20	28	28
Tamaño del perno (UNC)	-	-	-	-	-	-	-	-	-	1 1/8"	1 1/8"	1 1/4"	1 1/4"	1 1/2"
Profundidad de pasos roscados (mm)	-	-	-	-	-	-	-	-	-	45	47	47	47	47

## Orificios de las bridas de acuerdo con AS 2129 Tabla D

DN	80	100	125	150	200	250	300	350	400	450	500	600	750	800
Diámetro de circunferencia del pernos (mm)	146	178	210	235	292	356	406	470	521	584	641	756	927	984
Cantidad de pernos pasantes/lado	4	4	8	8	8	8	12	12	12	-	-	-	-	-
Tamaño de los orificios pasantes	Ø18	Ø18	Ø18	Ø18	Ø18	Ø22	Ø22	Ø26	Ø26	-	-	-	-	-
Cantidad de pasos roscados/lado	-	-	-	-	-	-	-	-	-	12	16	16	20	20
Tamaño del perno	-	-	-	-	-	-	-	-	-	M24	M24	M27	M30	M33
Profundidad de pasos roscados (mm)	-	-	-	-	-	-	-	-	-	45	47	47	47	47

## Orificios de las bridas de acuerdo con AS 2129 Tabla E

DN	80	100	125	150	200	250	300	350	400	450	500	600	750	800
Diámetro de circunferencia del pernos (mm)	146	178	210	235	292	356	406	470	521	584	641	756	927	984
Cantidad de pernos pasantes/lado	4	8	8	8	8	12	12	12	12	-	-	-	-	-
Tamaño de los orificios pasantes	Ø18	Ø18	Ø18	Ø22	Ø22	Ø22	Ø26	Ø26	Ø26	-	-	-	-	-
Cantidad de pasos roscados/lado	-	-	-	-	-	-	-	-	-	16	16	16	20	20
Tamaño del perno	-	-	-	-	-	-	-	-	-	M24	M24	M30	M33	M33
Profundidad de pasos roscados (mm)	-	-	-	-	-	-	-	-	-	45	47	47	47	47

## Pasador de bloqueo (1)

Por razones de seguridad, las válvulas para lodos se suministran siempre con orificios adicionales en las vigas y la compuerta para permitir el bloqueo en posición abierta o cerrada con un pasador de bloqueo. El pasador de bloqueo se suministra fabricado en acero inoxidable EN 1.4301.



## Protección del vástago y la biela del pistón (2)

Las válvulas para lodos pueden suministrarse con un fuelle para proteger el vástago/la biela del pistón del polvo y la suciedad.



## Anillos de distribución de carga (3)

Cuando las tuberías y bridas están revestidas de goma, no coinciden con el diámetro de entrada de la válvula o superan la dimensión "C" en un mínimo de 10 mm, se recomienda montar e instalar la válvula con anillos de distribución de carga (LDR) para garantizar una larga vida útil y un funcionamiento fiable. Los anillos de distribución de carga se suministran como estándar en acero inoxidable EN 1.4301. Específicamente DN 500 - DN 800 tienen anillos de distribución de carga integrados con el asiento.

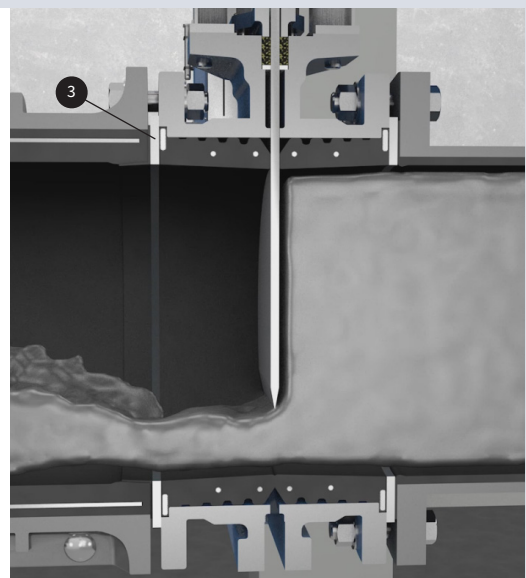



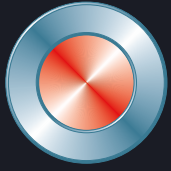

**Stafsjö**  
SINCE 1666

**Stafsjö Valves AB**  
SE-618 95 Stavsjö, Suecia

+46 11 39 31 00 | [sales@stafsjo.se](mailto:sales@stafsjo.se) | [www.stafsjo.com](http://www.stafsjo.com)

Una compañía del Grupo Bröer